

Характеристики и параметры, влияющие на

$\sqrt{Ra\ 6,3\ (V)}$

Согласовано
Корневой эксперт Осипов С.А. 10.01.2020 Осу

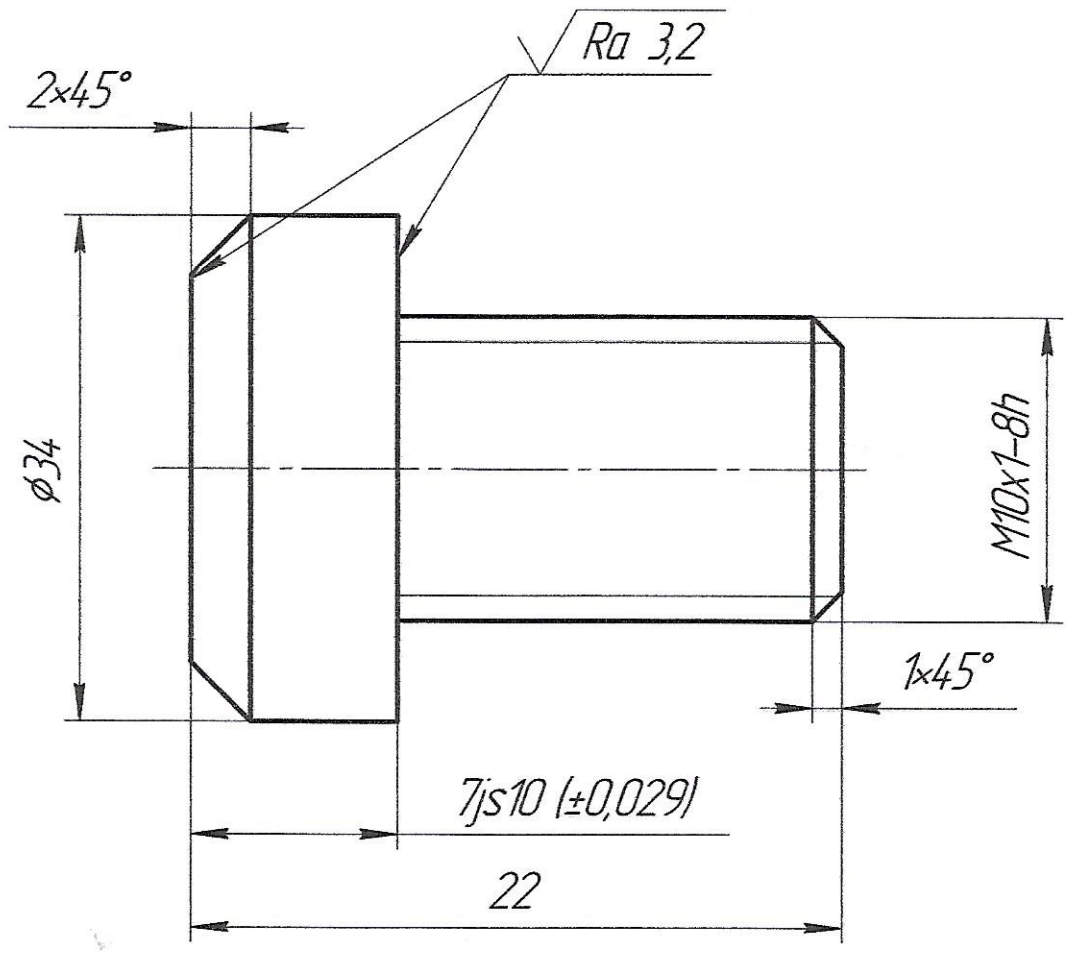

1. Неуказанные предельные отклонения размеров до 10 мм по $h14, js14$, более 10 мм – по $h12, js12$.
2. Острые кромки притупить

Компетенция "Токарные работы на универсальных станках"

Перв. примен.
Справ. №
Подп. и дата
Инд. № докл.
Взам. инв. №
Подп. и дата
Инд. № подл.

Изм.	Лист	№ докум.	Подп.	Дата
Разраб.				
Проб.				
Т.контр.				
Н.контр.				
Утв.				

Модуль - 3

Лит.	Масса	Масштаб
		4:1
Лист	Листов	1

Сталь 45 ГОСТ 1050-97

ГБПОУ "ПТПИТ"